

DIN 929

DADO A SALDARE

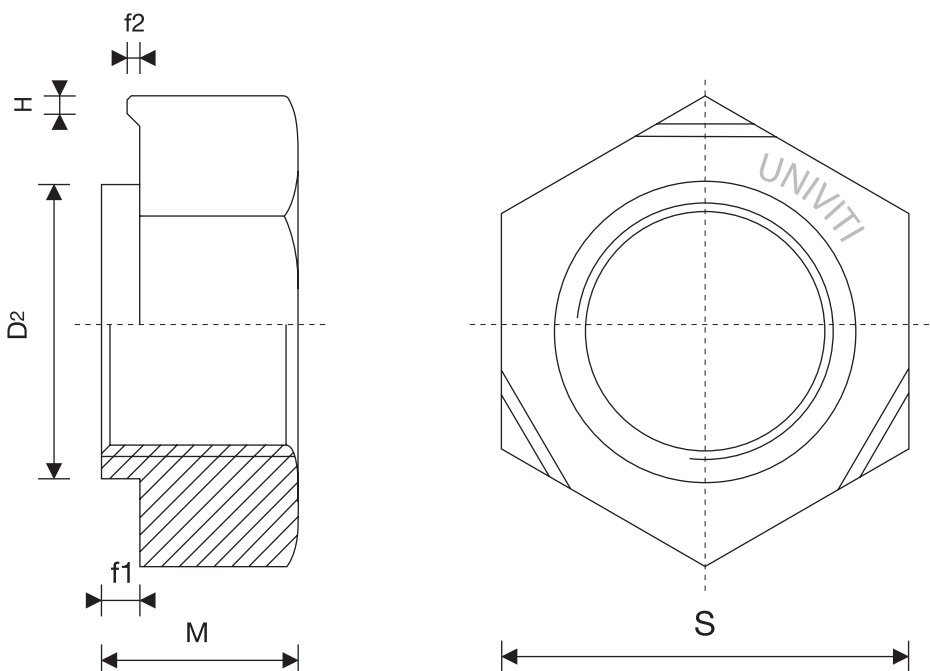

per filetto M	3	4	5	6	8	10	12	14	16
H	0,8	0,8	0,8	0,9	1	1,25	1,25	1,5	1,5
D2	4,5	6	7	8	10,5	12,5	14,8	16,8	18,8
f1	0,55	0,65	0,7	0,75	0,9	1,15	1,4	1,8	1,8
f2	0,25	0,35	0,4	0,4	0,5	0,65	0,8	1	1
M	3	3,5	4	5	6,5	8	10	11	13
S	7,5	9	10	11	14	17	19	22	24